

# Linee guida e manuale d'uso per la comunicazione

**PO FSE ABRUZZO**  
**2007»2013** || OBIETTIVO  
"Competitività regionale  
e occupazione"



Unione europea  
Fondo sociale europeo





04	<b>Premessa</b>
05	<b>Il PO FSE Abruzzo 2007-2013</b>
06	<b>Il piano di comunicazione</b>
07	<b>Elementi dell'identità visiva</b> I riferimenti comunitari I loghi e le informazioni istituzionali
09	<b>Logo dell'Unione Europea</b> Descrizione simbolica Descrizione araldica Descrizione geometrica
10	<b>Logo della Repubblica Italiana</b>
11	<b>Logo della Regione Abruzzo</b>
12	<b>Logo del PO FSE Abruzzo 2007-2013</b> Format grafici

## Premessa

Il PO FSE Abruzzo 2007-2013

Il piano di comunicazione

Elementi dell'identità visiva

Logo dell'Unione Europea

Logo della Repubblica Italiana

Logo della Regione Abruzzo

Logo del PO FSE Abruzzo 2007-2013

Format grafici

## PREMESSA

Le linee guida per la comunicazione del Programma Operativo per l'Abruzzo del Fondo Sociale Europeo (di seguito PO FSE Abruzzo 2007-2013) sono state tracciate al fine di garantire un corretto uso degli elementi visivo-istituzionali (loghi e claim) da apporre su tutti i materiali promo comunicazionali prodotti per la pubblicizzazione degli interventi co-finanziati dal Fondo. Esse offrono indicazioni per la progettazione, la produzione degli strumenti di informazione oltreché forniscono istruzioni sull'uso degli stessi, in un'ottica di massimizzazione della riconoscibilità del ruolo svolto dall'Unione Europea, dallo Stato Italiano e dalla Regione per la crescita dell'Abruzzo in Europa.

Il documento, dunque, si pone il duplice obiettivo di:

1. garantire l'osservanza del Regolamento (CE) N. 1828/2006 della Commissione dell'8 dicembre 2006 che stabilisce modalità di applicazione del regolamento (CE) N. 1083/2006, in particolare per quanto concerne la comunicazione dei fondi strutturali;
2. assicurare una corretta promozione degli interventi co-finanziati dal FSE e dall'Unione Europea.

Le linee guida si rivolgono a tutti gli attori

a diverso livello coinvolti nell'attuazione del Programma Operativo, a partire dagli operatori della Regione Abruzzo fino ai diversi target individuati dal Piano di Comunicazione, vale a dire: largo pubblico, destinatari delle attività del PO, beneficiari effettivi e potenziali. Il presente vademecum è dunque finalizzato ad assicurare uniformità ed una migliore efficacia delle attività d'informazione e pubblicità, grazie ad indicazioni puntuali ed omogenee su:

- l'inserimento dei loghi e delle informazioni istituzionali obbligatorie;
- i format grafici dei materiali promozionali e delle attestazioni relative ai corsi di Formazione, cofinanziati dal PO FSE Abruzzo 2007-2013.



Premessa

**Il PO FSE Abruzzo 2007-2013**

Il piano di comunicazione

Elementi dell'identità visiva

Logo dell'Unione Europea

Logo della Repubblica Italiana

Logo della Regione Abruzzo

Logo del PO FSE Abruzzo 2007-2013

Format grafici

## IL PO FSE ABRUZZO 2007-2013

La strategia di intervento del Fondo Sociale Europeo che la Regione Abruzzo ha inteso ed intende attuare nel periodo 2007-2013 si ispira al rispetto dei principi derivanti dal combinato disposto dei Regolamenti comunitari - Reg. (CE) N. 1083/2006 e Reg. (CE) N. 1081/2006 - nonché delle indicazioni della politica europea in materia di occupazione, inclusione sociale, istruzione e formazione.

In sintesi, si evidenziano i principali temi rispetto ai quali il PO FSE Abruzzo 2007-2013 (approvato dalla Commissione Europea con Decisione 2007/5495/CE del 8 novembre 2007) si propone di assicurare una piena coerenza con quanto definito dalla strategia comunitaria e dai regolamenti:

- aumento dell'adattabilità dei lavoratori, delle imprese e degli imprenditori;
- miglioramento dell'accesso all'occupazione ed alla sostenibilità;
- miglioramento dell'inclusione sociale dei gruppi svantaggiati;
- miglioramento del capitale umano;
- supporto alla realizzazione e promozione dello sviluppo di iniziative e di reti su base interregionale e transnazionale, con particolare attenzione allo scambio delle buone pratiche.

La strategia di intervento e le priorità re-

gionali sopra declinati hanno determinato una struttura del PO FSE Abruzzo 2007-2013 suddivisa in quattro assi dedicati alle priorità comunitarie: adattabilità, occupazione, integrazione sociale e capitale umano. A questi, si aggiungono un asse dedicato all'interregionalità e transnazionalità ed un asse dedicato all'assistenza tecnica, con una dotazione finanziaria pari a € 316.653.222,00.



## 7 Manuale d'uso del logo

Premessa

Il PO FSE Abruzzo 2007-2013

**Il piano di comunicazione**

Elementi dell'identità visiva

Logo dell'Unione Europea

Logo della Repubblica Italiana

Logo della Regione Abruzzo

Logo del PO FSE Abruzzo 2007-2013

Format grafici

## IL PIANO DI COMUNICAZIONE

La Regione Abruzzo, attraverso il Piano di Comunicazione del PO FSE Abruzzo 2007-2013, accettato dalla Commissione UE con comunicazione n. 07763 del 19.5.2008, mira a contribuire attivamente al raggiungimento della finalità centrale del Programma stesso: realizzare un complessivo miglioramento qualitativo del mercato del lavoro, volto a garantire "la creazione di nuovi e migliori posti di lavoro" e a favorire l'inclusione dei soggetti più fragili, potenziando il capitale umano, leva centrale per il rafforzamento della competitività del sistema produttivo regionale.

A tal fine l'Autorità di Gestione svolge un'azione di indirizzo e di coordinamento di tutte le attività di comunicazione, comprese quelle svolte dalle Province dell'Aquila, Chieti, Pescara e Teramo, e dagli altri eventuali organismi intermedi individuati nel corso dell'attuazione del Programma, ivi inclusa la redazione del presente documento.

Il Piano di Comunicazione (disponibile per il download sul sito: <http://www.regione.abruzzo.it/fil/>) riporta indicazioni sulla strategia promo-comunicazionale adottata dalla Regione e, nello specifico, una descrizione dettagliata:

1. Degli obiettivi generali e specifici della comunicazione;

2. Dei gruppi di destinatari;

3. Degli strumenti previsti per l'attuazione delle azioni di comunicazione;

4. Della tempistica per la loro attuazione;

5. Delle modalità di valutazione dell'efficacia delle azioni di comunicazione.





**PO FSE ABRUZZO**  
**2007»2013**

OBIETTIVO  
"Competitività regionale  
e occupazione"



Premessa

Il PO FSE Abruzzo 2007-2013

Il piano di comunicazione

[Elementi dell'identità visiva](#)

Logo dell'Unione Europea

Logo della Repubblica Italiana

Logo della Regione Abruzzo

Logo del PO FSE Abruzzo 2007-2013

Format grafici

**I riferimenti comunitari**

I loghi e le informazioni istituzionali

## ELEMENTI DELL'IDENTITÀ VISIVA

### I riferimenti comunitari

Il Regolamento (CE)1828/2006 disciplina, tra l'altro, le caratteristiche degli elementi grafici da apporre su tutti gli strumenti di comunicazione. Si tratta dei loghi istituzionali e del claim rappresentativo del Fondo, che dovranno apparire obbligatoriamente su ciascuno strumento, onde evitare l'inammissibilità della spesa sostenuta per la sua produzione.

Di seguito si riportano gli articoli estratti dal Reg. (CE)1828/2006 che chiariscono gli obblighi e le modalità minime di pubblicazione delle realizzazioni FSE.

#### Articolo 8

Responsabilità dei beneficiari relative agli interventi informativi e pubblicitari destinati al pubblico.

#### Paragrafo 4

Se un'operazione riceve finanziamenti nel quadro di un programma operativo cofinanziato dal FSE o, se del caso, se un'operazione è finanziata dal FESR o dal Fondo di coesione, il beneficiario garantisce che i partecipanti all'operazione siano stati informati di tale finanziamento. Il beneficiario informa in modo chiaro che l'operazione in corso di realizzazione è stata selezionata nel quadro di un programma operativo cofinanziato dal FSE, dal FESR o dal Fondo di coesione.

In qualsiasi documento riguardante tali operazioni, compresi i certificati di frequenza o altri certificati, figura una dichiarazione da cui risulti che il programma operativo è stato cofinanziato dal FSE o, se del caso, dal FESR o dal Fondo di coesione.

#### Articolo 9

Caratteristiche tecniche degli interventi informativi e pubblicitari relativi all'operazione.

Tutti gli interventi informativi e pubblicitari destinati ai beneficiari, ai beneficiari potenziali e al pubblico comprendono quanto segue:

- A. l'emblema dell'Unione europea, conformemente alle norme grafiche di cui all'allegato I, e un riferimento all'Unione europea;
- B. l'indicazione del Fondo pertinente:
  - a) per il FESR: «Fondo europeo di sviluppo regionale»;
  - b) per il Fondo di coesione: «Fondo di coesione»;
  - c) per il FSE: «Fondo sociale europeo»;
- C. una frase, scelta dall'autorità di gestione, che evidenzia il valore aggiunto dell'intervento comunitario, preferibilmente: «Investiamo nel vostro futuro».

Per oggetti promozionali di dimensioni ridotte, le lettere B. e C. non si applicano.





Premessa

Il PO FSE Abruzzo 2007-2013

Il piano di comunicazione

**Elementi dell'identità visiva**

Logo dell'Unione Europea

Logo della Repubblica Italiana

Logo della Regione Abruzzo

Logo del PO FSE Abruzzo 2007-2013

Formati grafici

I riferimenti comunitari

**I loghi e le informazioni istituzionali**

## ELEMENTI DELL'IDENTITÀ VISIVA

### I loghi e le informazioni istituzionali

L'Autorità di Gestione della Regione Abruzzo, in relazione all'art. 9 lettera C del citato Regolamento (CE)1828/2006, ha adottato il claim:

“L'Europa è la carta d'accesso al futuro”

In ogni strumento avente rilevanza esterna, sia di attestazione, sia di comunicazione di interventi, realizzati con il co-finanziamento del PO FSE Abruzzo 2007-2013, o anche inerente i PON FSE a titolarità del Ministero del lavoro e delle politiche sociali, devono essere inseriti i loghi e il claim, compattati nella label proposta nelle seguenti pagine, come di seguito specificato:

- Logo dell'Unione Europea - Fondo Sociale Europeo.
  - Logo della Repubblica italiana.
  - Logo della Regione Abruzzo.
  - Logo PO FSE Abruzzo 2007-2013.
  - Claim “L'Europa è la carta d'accesso al futuro”.
  - Eventuale logo della Provincia.
  - Eventuale logo del soggetto attuatore.
- Tale logo è esterno alla label e deve essere posizionato al di sotto di essa, al suo centro. La grandezza del logo del soggetto attuatore deve essere omogenea a quella dei loghi istituzionali.

Sotto il titolo dell'iniziativa / progetto /

corso / bando / pubblicazione, ecc. deve essere riportata la seguente frase, rimodulata secondo necessità: La/il iniziativa/progetto/ corso/bando/pubblicazione, ecc. è co-finanziata/o dal Fondo Sociale Europeo (FSE), nell'ambito del Programma Operativo Regionale – PO FSE Abruzzo “Obiettivo Competitività Regionale e Occupazione” 2007-2013.

I loghi e gli emblemi che costituiscono gli elementi dell'identità visiva della Comunicazione del PO FSE Abruzzo 2007-2013 sono disponibili sul sito [www.regione.abruzzo.it/fil/](http://www.regione.abruzzo.it/fil/) dove è possibile scaricare i diversi file in formato utile alla riproduzione destinata alla carta e al web.



## LOGO DELL'UNIONE EUROPEA

Premessa

Il PO FSE Abruzzo 2007-2013

Il piano di comunicazione

Elementi dell'identità visiva

**Logo dell'Unione Europea**

Logo della Repubblica Italiana

Logo della Regione Abruzzo

Logo del PO FSE Abruzzo 2007-2013

Formati grafici



Unione europea  
Fondo sociale europeo

Descrizione simbolica

Descrizione araldica

Descrizione geometrica



Unione europea  
Fondo sociale europeo



CMYK: 0, 0, 0, 0  
RGB: 255, 255, 255



PANTONE REPLEX BLUE  
CMYK: 100, 80, 0, 0  
RGB: 0, 0, 153



PANTONE YELLOW  
CMYK: 0, 0, 100, 0  
RGB: 255, 204, 0

Dal 1986 la Commissione europea e successivamente anche le altre istituzioni dell'Unione utilizzano l'emblema europeo (Decisione della Commissione del 30 aprile 1986, COM (86) PV825). L'emblema europeo risale al 1955 ed è di proprietà del Consiglio d'Europa. Nel 1979, il Consiglio d'Europa ha notificato l'emblema al WIPO (World Intellectual Property Organization) di Ginevra.

Descrizione simbolica

Sullo sfondo blu del cielo, una corona di dodici stelle dorate rappresenta l'unione dei popoli europei. Il numero delle stelle, invariabile, è simbolo di perfezione e unità.

Descrizione araldica

Un cerchio composto da dodici stelle dorate a cinque punte, non contigue, in campo azzurro.

Descrizione geometrica

L'emblema è costituito da una bandiera blu di forma rettangolare, la cui base (il battente della bandiera) ha una lunghezza pari a una volta e mezza quella dell'altezza (il ghindante della bandiera). Dodici stelle dorate sono allineate a intervalli regolari lungo un cerchio ideale il cui centro è situato nel punto d'incontro delle diagonali del rettangolo. Il raggio del cerchio è

pari a un terzo dell'altezza del ghindante. Ogni stella ha cinque punte ed è iscritta a sua volta in un cerchio ideale, il cui raggio è pari a 1/18 dell'altezza del ghindante. Tutte le stelle sono disposte verticalmente, cioè con una punta rivolta verso l'alto e due punte appoggiate direttamente su una linea retta immaginaria perpendicolare all'asta. Le stelle sono disposte come le ore sul quadrante di un orologio e il loro numero è invariabile.

Premessa

Il PO FSE Abruzzo 2007-2013

Il piano di comunicazione

Elementi dell'identità visiva

Logo dell'Unione Europea

[Logo della Repubblica Italiana](#)

Logo della Regione Abruzzo

Logo del PO FSE Abruzzo 2007-2013

Formati grafici

## LOGO DELLA REPUBBLICA ITALIANA



CMYK: 0, 100, 100, 0  
RGB: 244, 0, 27



CMYK: 0, 60, 60, 40  
RGB: 141, 66, 49



CMYK: 100, 0, 100, 0  
RGB: 141, 66, 49



CMYK: 0, 0, 0, 20  
RGB: 199, 201, 203



CMYK: 0, 0, 0, 100  
RGB: 0, 0, 0

Il logo della Repubblica italiana è caratterizzato da una corona con stella a cinque punte, bordate di rosso, centrale, accollata agli assi di una ruota di acciaio dentata, tra due rami di olivo e di quercia, legati da un nastro rosso, con la scritta bianca in carattere capitale non meglio specificato «REPUBBLICA ITALIANA» (così come descritto nell'art. 1 del Decreto Legislativo del 5 maggio 1948, n. 535, recante "Foggia ed uso dell'emblema dello Stato").

La stella è uno degli oggetti più antichi del nostro patrimonio iconografico ed è sempre stata associata alla personificazione dell'Italia, sul cui capo essa splende raggiante. Così fu rappresentata nell'iconografia del Risorgimento e così comparve, fino al 1890, nel grande stemma del Regno unitario (il famoso stellone); la stella caratterizzò, poi, la prima onorificenza repubblicana della ricostruzione, la Stella della Solidarietà Italiana ancora oggi indica l'appartenenza alle Forze Armate del nostro Paese.

La ruota dentata d'acciaio, simbolo dell'attività lavorativa, traduce il primo articolo della Carta Costituzionale: "L'Italia è una Repubblica democratica fondata sul lavoro". Il ramo di ulivo simboleggia la volontà di pace della nazione, sia nel senso del-

la concordia interna che della fratellanza internazionale. La quercia incarna la forza e la dignità del popolo italiano. Entrambi, poi, sono espressione delle specie più tipiche del nostro patrimonio arboreo.

Premessa

Il PO FSE Abruzzo 2007-2013

Il piano di comunicazione

Elementi dell'identità visiva

Logo dell'Unione Europea

Logo della Repubblica Italiana

[Logo della Regione Abruzzo](#)

Logo del po fse Abruzzo 2007-2013

Formati grafici

## LOGO DELLA REGIONE ABRUZZO

REGIONE  
ABRUZZO



REGIONE  
ABRUZZO

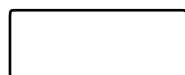

CMYK: 0, 0, 0, 0  
RGB: 255, 255, 255



PANTONE GREEN  
CMYK: 100, 0, 100, 0  
RGB: 0, 153, 59



PANTONE REFLEX BLUE  
CMYK: 100, 80, 0, 0  
RGB: 0, 0, 153

Lo stemma della Regione Abruzzo è composto da uno scudo sannitico stilizzato suddiviso in tre fasce trasversali di colore bianco, verde e azzurro, rappresentanti, nell'ordine, le vette innevate, i boschi e le colline ed il mare dell'Abruzzo. La fascia bianca è posta in alto a sinistra, quella verde al centro e quella azzurra nella parte inferiore, riflettendo tale disposizione il susseguirsi dei monti, delle colline e del mare, secondo il naturale andamento geografico-morfologico del territorio regionale. Le tre fasce sono delimitate da una bordatura color oro (così come descritto nell'art.1 dalla L.R. 22 luglio 1986, n. 26, recante: "Stemma e gonfalone della Regione Abruzzo").

Premessa

Il PO FSE Abruzzo 2007-2013

Il piano di comunicazione

Elementi dell'identità visiva

Logo dell'Unione Europea

Logo della Repubblica Italiana

Logo della Regione Abruzzo

**Logo del PO FSE Abruzzo 2007-2013**

Format grafici

## LOGO DEL PO FSE ABRUZZO 2007-2013

Il logo progettato contiene un elemento iconico accostato ad un elemento verbale. Il logo è circoscritto per agevolare una facile e corretta applicazione su diversi materiali e supporti.

Il segno stilizzato è centrato in un contesto ben definito, esso delinea la crescita e lo sviluppo nel tempo della competitività e dell'occupazione: obiettivi specifici del Piano Operativo.

Gli accostamenti cromatici sono in armonia con il logo della bandiera Europea e della Regione Abruzzo (Cyan 100% e blu). Il claim: "L'Europa è la carta d'accesso al futuro" individua nell'identità europea la chiave d'accesso per l'avvenire.

**PO FSE ABRUZZO**  
**2007»2013** ||| OBIETTIVO  
"Competitività regionale  
e occupazione"





## STRUTTURA DEL LOGOTIPO

Premessa

Il PO FSE Abruzzo 2007-2013

Il piano di comunicazione

Elementi dell'identità visiva

Logo dell'Unione Europea

Logo della Repubblica Italiana

Logo della Regione Abruzzo

Logo del PO FSE Abruzzo 2007-2013

[Format grafici](#)

Il logotipo è strutturato secondo una geometria che ne garantisce la consistenza compositiva.

Il rispetto di questa geometria e delle distanze tra il disegno e il testo, sono parte integrante del logo.

### Struttura del logotipo

Scelta cromatica

Scelta del carattere tipografico

Dimensione e leggibilità

Declinazione cromatica

Utilizzo

Utilizzo non corretto

Claim

Declinazione cromatica del claim

Utilizzo del claim

Utilizzo del claim non corretto

Declinazioni

#### Elemento iconico

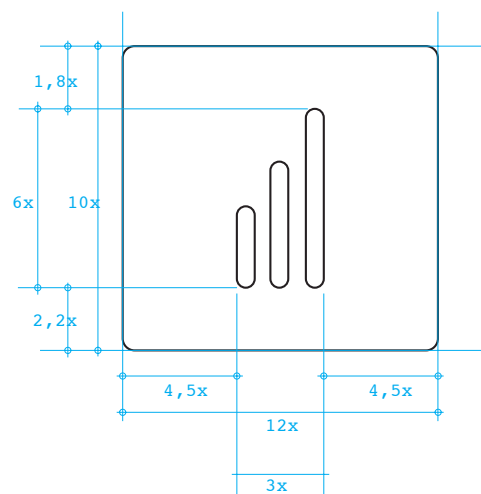

#### Elemento verbale



Premessa

Il PO FSE Abruzzo 2007-2013

Il piano di comunicazione

Elementi dell'identità visiva

Logo dell'Unione Europea

Logo della Repubblica Italiana

Logo della Regione Abruzzo

Logo del PO FSE Abruzzo 2007-2013

[Format grafici](#)

Struttura del logotipo

**Scelta cromatica**

Scelta del carattere tipografico

Dimensione e leggibilità

Declinazione cromatica

Utilizzo

Utilizzo non corretto

Claim

Declinazione cromatica del claim

Utilizzo del claim

Utilizzo del claim non corretto

Declinazioni

## SCELTA CROMATICA

I colori distintivi del logo sono due e consistono in due diverse gradazioni di blu. Per conservare l'integrità e soddisfare le diverse esigenze di stampa e di utilizzo, vengono qui indicati i valori di riferimento dei colori.



### Quadricomia, RGB



CMYK: 100, 0, 0, 0  
RGB: 0, 159, 238



CMYK: 100, 80, 0, 0  
RGB: 33, 34, 130



CMYK: 0, 0, 0, 0  
RGB: 255, 255, 255

### Stampa due colori pantone



Pantone  
Process cyan C



Pantone  
287 U



Pantone  
White

Premessa

Il PO FSE Abruzzo 2007-2013

Il piano di comunicazione

Elementi dell'identità visiva

Logo dell'Unione Europea

Logo della Repubblica Italiana

Logo della Regione Abruzzo

Logo del PO FSE Abruzzo 2007-2013

[Format grafici](#)

Struttura del logotipo

Scelta cromatica

**Scelta del carattere tipografico**

Dimensione e leggibilità

Declinazione cromatica

Utilizzo

Utilizzo non corretto

Claim

Declinazione cromatica del claim

Utilizzo del claim

Utilizzo del claim non corretto

Declinazioni

## SCELTA DEL CARATTERE TIPOGRAFICO

Y2K Neophyte

utilizzato prevalentemente nella  
versione regular

Due Puntozero

utilizzato prevalentemente nella  
versione bold

Y2K Neophyte regular

ABCDEFGHIJKLMNOPQRSTUVWXYZ  
abcdefghijklmnopqrstuvwxyz  
1234567890.,:?!"

**Due puntozero bold**

**ABCDEFGHIJKLMNOPQRSTUVWXYZ  
abcdefghijklmnopqrstuvwxyz  
1234567890.,:?!"**

## 19 Manuale d'uso del logo

Premessa

Il PO FSE Abruzzo 2007-2013

Il piano di comunicazione

Elementi dell'identità visiva

Logo dell'Unione Europea

Logo della Repubblica Italiana

Logo della Regione Abruzzo

Logo del PO FSE Abruzzo 2007-2013

Format grafici

## DIMENSIONE E LEGGIBILITÀ

100%

**PO FSE ABRUZZO**  
**2007»2013** || OBIETTIVO  
"Competitività regionale  
e occupazione"



Struttura del logotipo

Scelta cromatica

Scelta del carattere tipografico

**Dimensione e leggibilità**

Declinazione cromatica

Utilizzo

Utilizzo non corretto

Claim

Declinazione cromatica del claim

Utilizzo del claim

Utilizzo del claim non corretto

Declinazioni

60%

**PO FSE ABRUZZO**  
**2007»2013** || OBIETTIVO  
"Competitività regionale  
e occupazione"



Premessa

Il PO FSE Abruzzo 2007-2013

Il piano di comunicazione

Elementi dell'identità visiva

Logo dell'Unione Europea

Logo della Repubblica Italiana

Logo della Regione Abruzzo

Logo del PO FSE Abruzzo 2007-2013

[Format grafici](#)

Struttura del logotipo

Scelta cromatica

Scelta del carattere tipografico

Dimensione e leggibilità

**Declinazione cromatica**

Utilizzo

Utilizzo non corretto

Claim

Declinazione cromatica del claim

Utilizzo del claim

Utilizzo del claim non corretto

Declinazioni

## DECLINAZIONE CROMATICA

### Bianco e nero positivo



### Scala di grigio positivo



### Colore positivo



### Bianco e nero negativo



### Scala di grigio negativo



### Colore negativo



Sono previste per il logo tutte le varianti possibili relative agli ambiti di utilizzo e alle diverse tecniche di stampa.

### BIANCO E NERO

Questa variante è particolarmente indicata su documenti tipo FAX che impiegano stampanti a due colori B/N senza scala di grigi.

### SCALA DI GRIGIO

È possibile utilizzare questo tipo di profilo in tutte quelle situazioni di documentazione interna che non necessitano l'uso del colore.

### COLORE

Da utilizzare per la stampa interna, per la pubblicità, per la comunicazione esterna e per la stampa tipografica.

Premessa

Il PO FSE Abruzzo 2007-2013

Il piano di comunicazione

Elementi dell'identità visiva

Logo dell'Unione Europea

Logo della Repubblica Italiana

Logo della Regione Abruzzo

Logo del PO FSE Abruzzo 2007-2013

[Format grafici](#)

Struttura del logotipo

Scelta cromatica

Scelta del carattere tipografico

Dimensione e leggibilità

**Declinazione cromatica**

Utilizzo

Utilizzo non corretto

Claim

Declinazione cromatica del claim

Utilizzo del claim

Utilizzo del claim non corretto

Declinazioni

## DECLINAZIONE CROMATICA

### Bianco e nero positivo



CMYK: 0, 0, 0, 100  
RGB: 26, 24, 24



CMYK: 0, 0, 0, 0  
RGB: 255, 255, 255

### Scala di grigio positivo



CMYK: 0, 0, 0, 100  
RGB: 24, 24, 24



CMYK: 0, 0, 0, 50  
RGB: 129, 131, 134



CMYK: 0, 0, 0, 0  
RGB: 255, 255, 255



## UTILIZZO

### Premessa

Il PO FSE Abruzzo 2007-2013

Il piano di comunicazione

Elementi dell'identità visiva

Logo dell'Unione Europea

Logo della Repubblica Italiana

Logo della Regione Abruzzo

Logo del PO FSE Abruzzo 2007-2013

[Format grafici](#)

### Struttura del logotipo

Scelta cromatica

Scelta del carattere tipografico

Dimensione e leggibilità

Declinazione cromatica

### Utilizzo

Utilizzo non corretto

Claim

Declinazione cromatica del claim

Utilizzo del claim

Utilizzo del claim non corretto

Declinazioni

In questa pagina vengono indicati i casi di utilizzo corretto del logotipo relativamente alla proporzione tra gli elementi, ai colori e al posizionamento degli elementi stessi.



## UTILIZZO NON CORRETTO

Premessa

Il PO FSE Abruzzo 2007-2013

Il piano di comunicazione

Elementi dell'identità visiva

Logo dell'Unione Europea

Logo della Repubblica Italiana

Logo della Regione Abruzzo

Logo del PO FSE Abruzzo 2007-2013

Format grafici



Struttura del logotipo

Scelta cromatica

Scelta del carattere tipografico

Dimensione e leggibilità

Declinazione cromatica

Utilizzo

**Utilizzo non corretto**

Claim

Declinazione cromatica del claim

Utilizzo del claim

Utilizzo del claim non corretto

Declinazioni

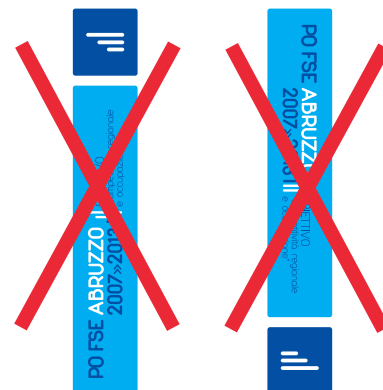

Premessa

Il PO FSE Abruzzo 2007-2013

Il piano di comunicazione

Elementi dell'identità visiva

Logo dell'Unione Europea

Logo della Repubblica Italiana

Logo della Regione Abruzzo

Logo del PO FSE Abruzzo 2007-2013

[Format grafici](#)

# CLAIM



## L'Europa è la carta di accesso al futuro

Struttura del logotipo

Scelta cromatica

Scelta del carattere tipografico

Dimensione e leggibilità

Declinazione cromatica

Utilizzo

Utilizzo non corretto

**Claim**

Declinazione cromatica del claim

Utilizzo del claim

Utilizzo del claim non corretto

Declinazioni

**Font**

Due Punto Zero Bold

ABCDEFGHIJKLMNOPQRSTUVWXYZ.,;:?!

abcdefghijklmnopqrstuvwxyz.,;:?!

1234567890

**Colore**



CMYK: 100, 80, 0, 0  
RGB: 33, 34, 130



PANTONE  
287 U

Premessa

Il PO FSE Abruzzo 2007-2013

Il piano di comunicazione

Elementi dell'identità visiva

Logo dell'Unione Europea

Logo della Repubblica Italiana

Logo della Regione Abruzzo

Logo del PO FSE Abruzzo 2007-2013

[Format grafici](#)

Struttura del logotipo

Scelta cromatica

Scelta del carattere tipografico

Dimensione e leggibilità

Declinazione cromatica

Utilizzo

Utilizzo non corretto

Claim

**Declinazione cromatica del claim**

Utilizzo del claim

Utilizzo del claim non corretto

Declinazioni

## DECLINAZIONE CROMATICA DEL CLAIM

**PO FSE ABRUZZO**  
**2007»2013** || OBIETTIVO  
"Competitività regionale  
e occupazione"



**L'Europa è la carta di accesso al futuro**

**PO FSE ABRUZZO**  
**2007»2013** || OBIETTIVO  
"Competitività regionale  
e occupazione"



**L'Europa è la carta di accesso al futuro**

**PO FSE ABRUZZO**  
**2007»2013** || OBIETTIVO  
"Competitività regionale  
e occupazione"



**L'Europa è la carta di accesso al futuro**

Premessa

Il PO FSE Abruzzo 2007-2013

Il piano di comunicazione

Elementi dell'identità visiva

Logo dell'Unione Europea

Logo della Repubblica Italiana

Logo della Regione Abruzzo

Logo del PO FSE Abruzzo 2007-2013

[Format grafici](#)

Struttura del logotipo

Scelta cromatica

Scelta del carattere tipografico

Dimensione e leggibilità

Declinazione cromatica

Utilizzo

Utilizzo non corretto

Claim

Declinazione cromatica del claim

**Utilizzo del claim**

Utilizzo del claim non corretto

Declinazioni

## UTILIZZO DEL CLAIM



**L'Europa è la carta di accesso al futuro**



**L'Europa è la carta di accesso al futuro**



**L'Europa è la carta di accesso al futuro**



**L'Europa è la carta di accesso al futuro**



**L'Europa è la carta di accesso al futuro**



**L'Europa è la carta di accesso al futuro**



**L'Europa è la carta di accesso al futuro**

Premessa

Il PO FSE Abruzzo 2007-2013

Il piano di comunicazione

Elementi dell'identità visiva

Logo dell'Unione Europea

Logo della Repubblica Italiana

Logo della Regione Abruzzo

Logo del PO FSE Abruzzo 2007-2013

Format grafici

Struttura del logotipo

Scelta cromatica

Scelta del carattere tipografico

Dimensione e leggibilità

Declinazione cromatica

Utilizzo

Utilizzo non corretto

Claim

Declinazione cromatica del claim

Utilizzo del claim

Utilizzo del claim non corretto

Declinazioni

## UTILIZZO DEL CLAIM

### Utilizzo logo e claim con i loghi istituzionali



L'Europa è la carta di accesso al futuro



L'Europa è la carta di accesso al futuro





Premessa

Il PO FSE Abruzzo 2007-2013

Il piano di comunicazione

Elementi dell'identità visiva

Logo dell'Unione Europea

Logo della Repubblica Italiana

Logo della Regione Abruzzo

Logo del PO FSE Abruzzo 2007-2013

Format grafici

Struttura del logotipo

Scelta cromatica

Scelta del carattere tipografico

Dimensione e leggibilità

Declinazione cromatica

Utilizzo

Utilizzo non corretto

Claim

Declinazione cromatica del claim

Utilizzo del claim

Utilizzo del claim non corretto

Declinazioni

## UTILIZZO DEL CLAIM

### Utilizzo del claim con altri loghi



### L'Europa è la carta di accesso al futuro



### L'Europa è la carta di accesso al futuro



Premessa

Il PO FSE Abruzzo 2007-2013

Il piano di comunicazione

Elementi dell'identità visiva

Logo dell'Unione Europea

Logo della Repubblica Italiana

Logo della Regione Abruzzo

Logo del PO FSE Abruzzo 2007-2013

Format grafici

Struttura del logotipo

Scelta cromatica

Scelta del carattere tipografico

Dimensione e leggibilità

Declinazione cromatica

Utilizzo

Utilizzo non corretto

Claim

Declinazione cromatica del claim

Utilizzo del claim

Utilizzo del claim non corretto

Declinazioni

## UTILIZZO DEL CLAIM NON CORRETTO



## ESEMPI DI DECLINAZIONI

Premessa

Il PO FSE Abruzzo 2007-2013

Il piano di comunicazione

Elementi dell'identità visiva

Logo dell'Unione Europea

Logo della Repubblica Italiana

Logo della Regione Abruzzo

Logo del PO FSE Abruzzo 2007-2013

**Format grafici**

Struttura del logotipo

Scelta cromatica

Scelta del carattere tipografico

Dimensione e leggibilità

Declinazione cromatica

Utilizzo

Utilizzo non corretto

Claim

Declinazione cromatica del claim

Utilizzo del claim

Utilizzo del claim non corretto

**Declinazioni**

### Carta intestata formato A4

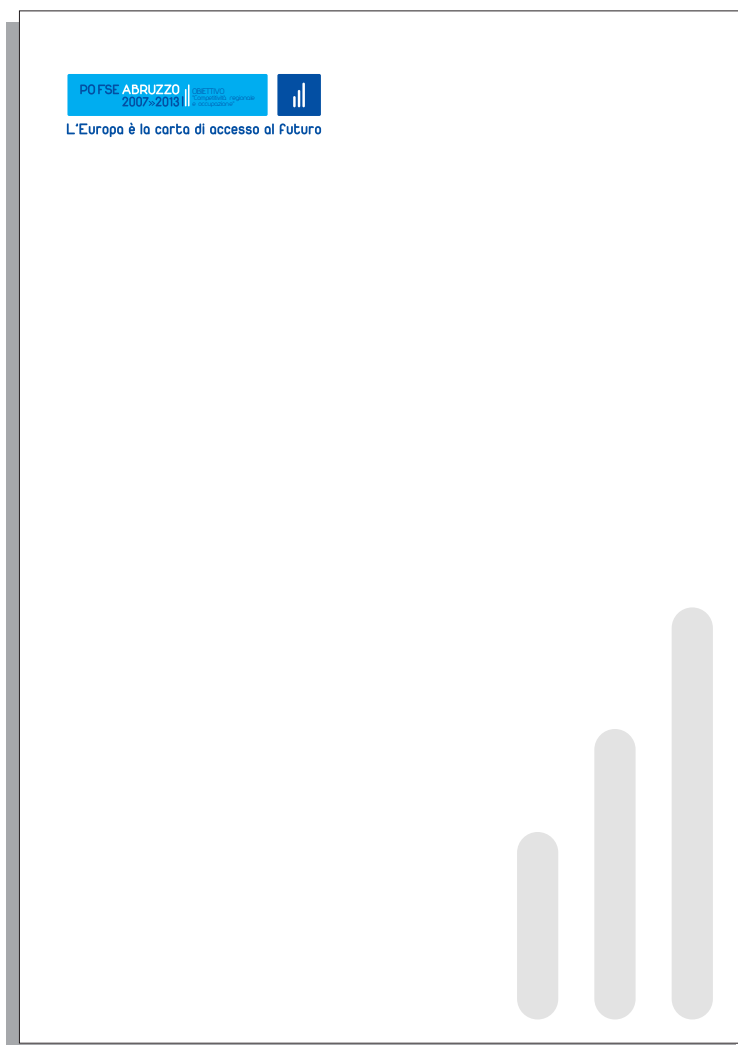

### Busta da lettere Formato 23 x 11 cm

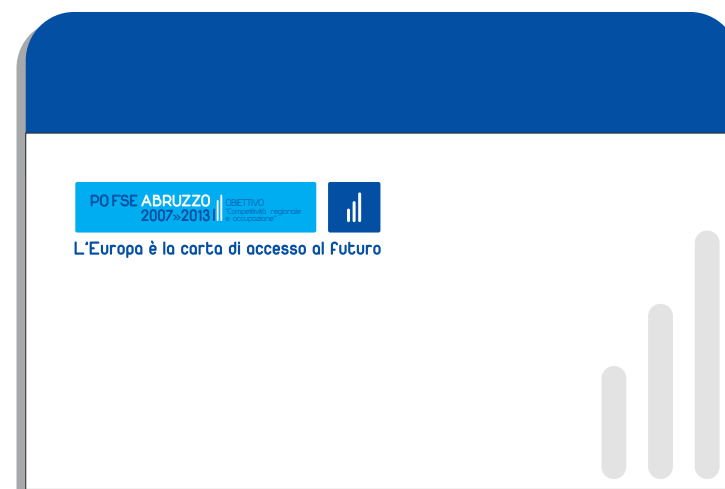

## ESEMPI DI DECLINAZIONI

Premessa

Il PO FSE Abruzzo 2007-2013

Il piano di comunicazione

Elementi dell'identità visiva

Logo dell'Unione Europea

Logo della Repubblica Italiana

Logo della Regione Abruzzo

Logo del PO FSE Abruzzo 2007-2013

Format grafici

Struttura del logotipo

Scelta cromatica

Scelta del carattere tipografico

Dimensione e leggibilità

Declinazione cromatica

Utilizzo

Utilizzo non corretto

Claim

Declinazione cromatica del claim

Utilizzo del claim

Utilizzo del claim non corretto

Declinazioni

### Cartellina

Formato chiuso 32 x 22 cm

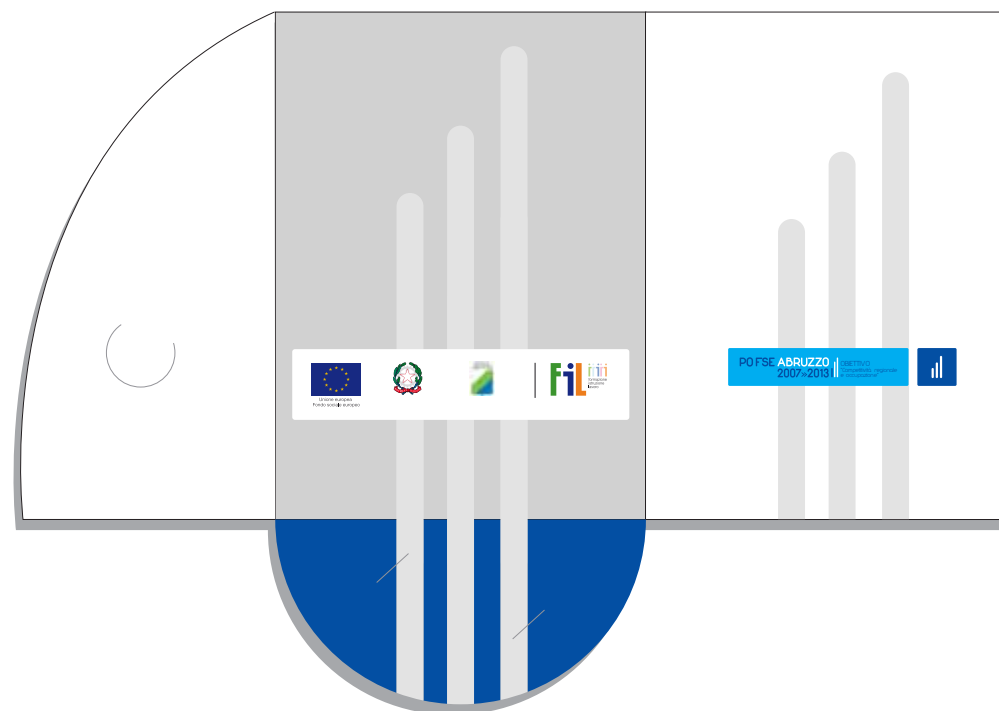

### Gadget

Penna a sfera



## ESEMPI DI DECLINAZIONI

Premessa

Il PO FSE Abruzzo 2007-2013

Il piano di comunicazione

Elementi dell'identità visiva

Logo dell'Unione Europea

Logo della Repubblica Italiana

Logo della Regione Abruzzo

Logo del PO FSE Abruzzo 2007-2013

**Formati grafici**

Struttura del logotipo

Scelta cromatica

Scelta del carattere tipografico

Dimensione e leggibilità

Declinazione cromatica

Utilizzo

Utilizzo non corretto

Claim

Declinazione cromatica del claim

Utilizzo del claim

Utilizzo del claim non corretto

**Declinazioni**

### Pen Drive 2G - 4G

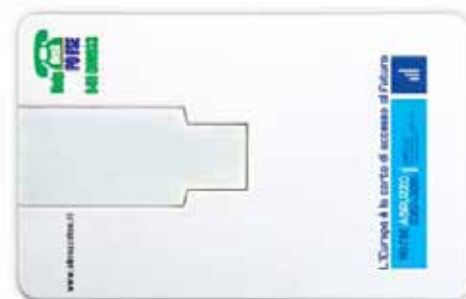

### Block Notes Formato A4

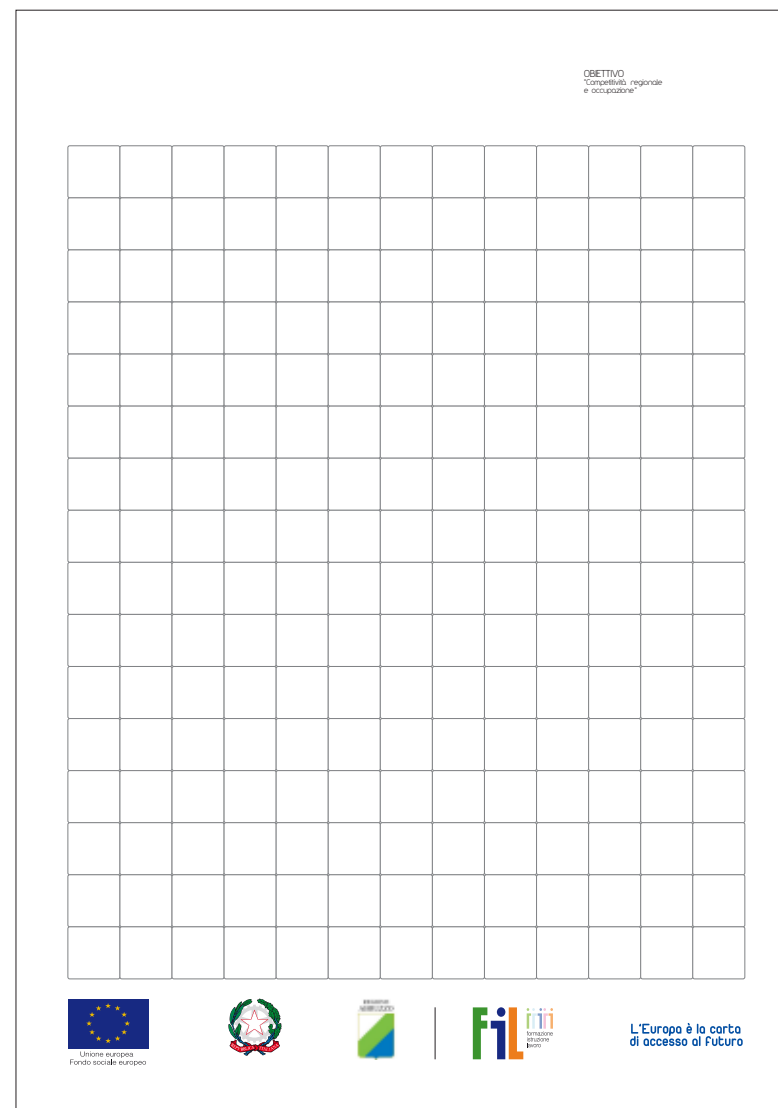

## ESEMPI DI DECLINAZIONI

Premessa

Il PO FSE Abruzzo 2007-2013

Il piano di comunicazione

Elementi dell'identità visiva

Logo dell'Unione Europea

Logo della Repubblica Italiana

Logo della Regione Abruzzo

Logo del PO FSE Abruzzo 2007-2013

Format grafici

Struttura del logotipo

Scelta cromatica

Scelta del carattere tipografico

Dimensione e leggibilità

Declinazione cromatica

Utilizzo

Utilizzo non corretto

Claim

Declinazione cromatica del claim

Utilizzo del claim

Utilizzo del claim non corretto

Declinazioni

### Depliant informativo



### Banner pubblicitario



[www.abruzzofse.it](http://www.abruzzofse.it)  
[www.regione.abruzzo.it/fil](http://www.regione.abruzzo.it/fil)

